

# S.50-831

Ideal en el transporte medio y pesado. procesos en pescado, cárnica, avícola y alimentos en general. Aprobado por FDA.



**SCANBELT**  
...keeping industry moving...

## INDUSTRIAS SUGERIDAS



## CARACTERÍSTICAS ESTÁNDAR

Superficie banda	Abierta y estructurado con conos de 3mm
Área abierta	24 %. Mayor abertura de 10 x 12 mm
Resistencia	Banda adecuada en transporte medio y ligero
Limpieza	Buena
Anchos estándar	Incrementos de 20 mm, e.g. 100, 120 mm etc.
También con	Módulo con 40 mm de indentación

## DATOS TÉCNICOS

Material de banda	Rango de temperaturas		Tracc. Máx. en Kg./m. de ancho	Peso de la banda kg/m <sup>2</sup>	Peso banda kg/m <sup>2</sup> con pasador Inox.	Colores estándar
	Min.	Max.				
PE	-73	66	1200	7	11	Azul/Natural
PP	+5	100	1400	7	11	Azul/Blanco/Gris
POM	-43	95	2060	10	14	Azul/Natural

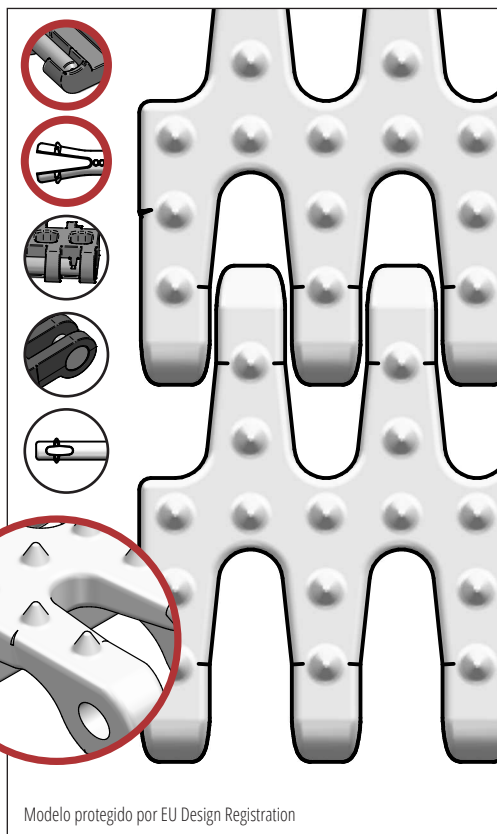

## ACCESORIOS

Tipo	mm
Empujadores	25*, 50*, 75*, 100*
Empujador cuchara *	50, 75, 100*, 150*
Empujador curvo	75*, 100*
Empujador reforzado	75, 100, 150
Empujador punta redonda	Si
Pared lateral	50, 75, 100, 150
Superficie alta fricción	Si
Ganchos	Si

\*Se pueden suministrar módulos con indentado de 40 mm.

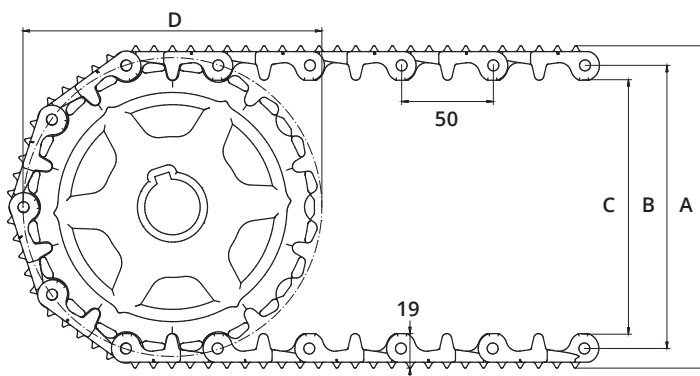

## DATOS RUEDAS DENTADAS

A = Exterior, B = Primitivo, C = Interior, D = Diámetro Primitivo

Num. de dientes	A	B	C	D	Ancho núcleo	Eje redondo		Eje cuadrado	
	mm	mm	mm	mm		mm	Pulgada	mm	Pulgada
6	111	89	73	100	20	20 / 25 / 30 / 40	¾ / 1 / 1¼	25 / 40	1½
8	144	122	106	132	35	25 / 30 / 40	1 / 1¼	25 / 40	1½
10	178	156	140	162	35	20 / 25 / 30 / 40 / 50 / 60 / 80	1 / 1¼	25 / 40 / 60	1½ / 2½
12	211	189	173	195	35	20 / 25 / 30 / 40 / 50 / 60 / 80	1 / 1¼	25 / 40 / 60	1½ / 2½